

# PRZYKŁADOWE ZABEZPIECZENIE PROTEKTORAMI CYNKOWYMI TOPZINC R ZBROJENIA ELEMENTÓW ŻELBETOWYCH W BUDOWNICTWIE WIELKOPŁYTOWYM.

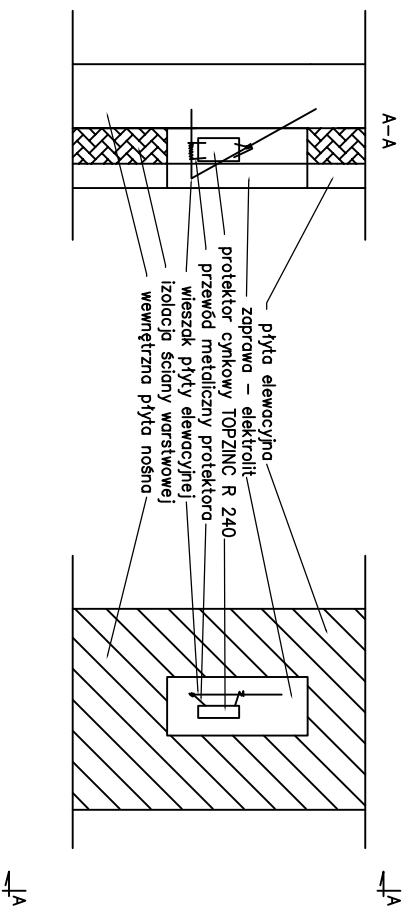

VARIANT 1

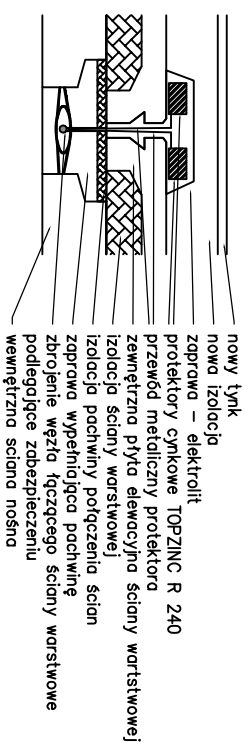
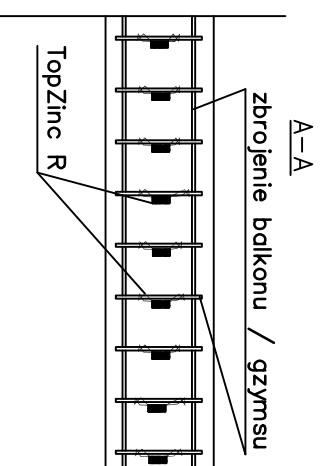
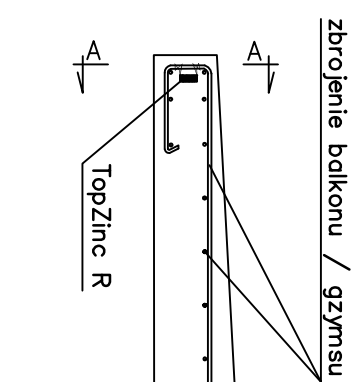

VARIANT 2

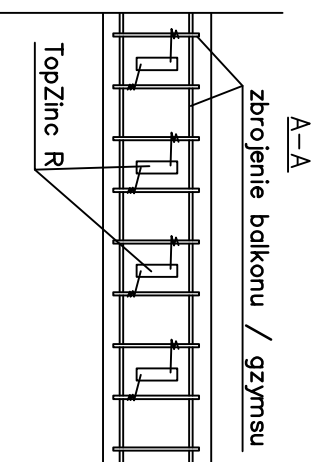
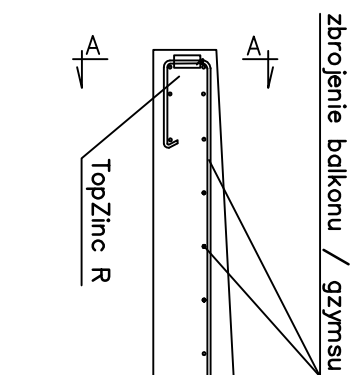

Zabezpieczenie antykorozyjne zbrojenia płyt oraz spoinowania płyt stopowych przy remontach i modernizacji wielkopłytowych budynków mieszkalnych z zastosowaniem protektorów cynkowych TOPZINC R.

Założenia:  
klasa ekspozycji: XC2  
okres ochrony: 30 lat  
Zbrojenie: pręty fi 14, fi 16

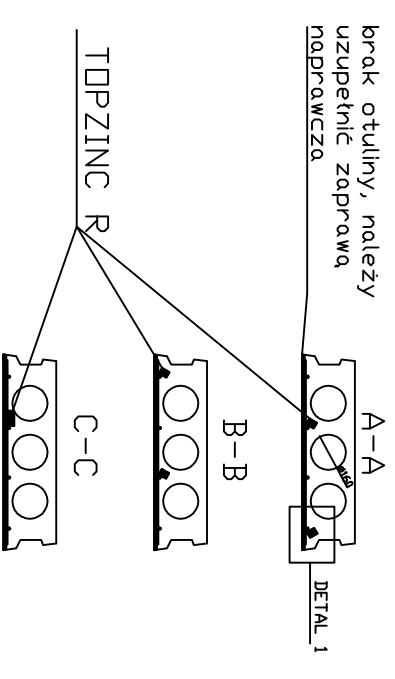
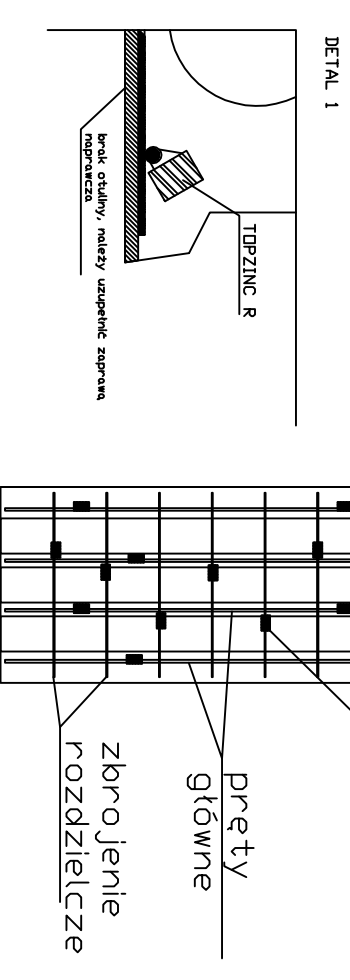
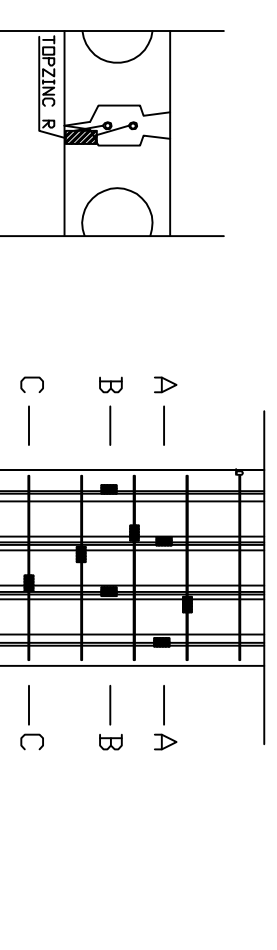

Zabezpieczenie antykorozyjne węzłów, połączeń ścian warstwowych oraz balkonów / gzymsów przy rewitalizacji i modernizacji wielkopłytowych budynków mieszkalnych z zastosowaniem protektorów cynkowych TOPZINC R.

Założenia:  
klasa ekspozycji: XC4, XD1; XF1  
okres ochrony: 25 lat  
Zbrojenie: pręty fi 14, fi 16

PROPONOWANE ROZMIESZCZENIA PROTEKTORÓW TOPZINC R W REMONTOWANEJ PŁYCE STOPOWEJ